



**Economie
D'énergie
De plus de 60%**

ECHANGEUR AIR / AIR

Echangeur air/air pour les bâtiments centralisés :

- **Economie d'énergie de plus de 60%** en moyenne sur une année.
- Une manière efficace de récupérer les calories.
- **Un nettoyage simplifié** des batteries de tubes.

L'échangeur tubulaire air/air permet de récupérer les calories de l'air sortant d'une ventilation centralisée afin de réchauffer l'air entrant dans les combles.

(Exemple : Air sortant 23° - air extérieur 0° - air entrant réchauffé 14°).

SCHEMATIQUE DES CIRCUITS D'AIR DANS L'ECHANGEUR

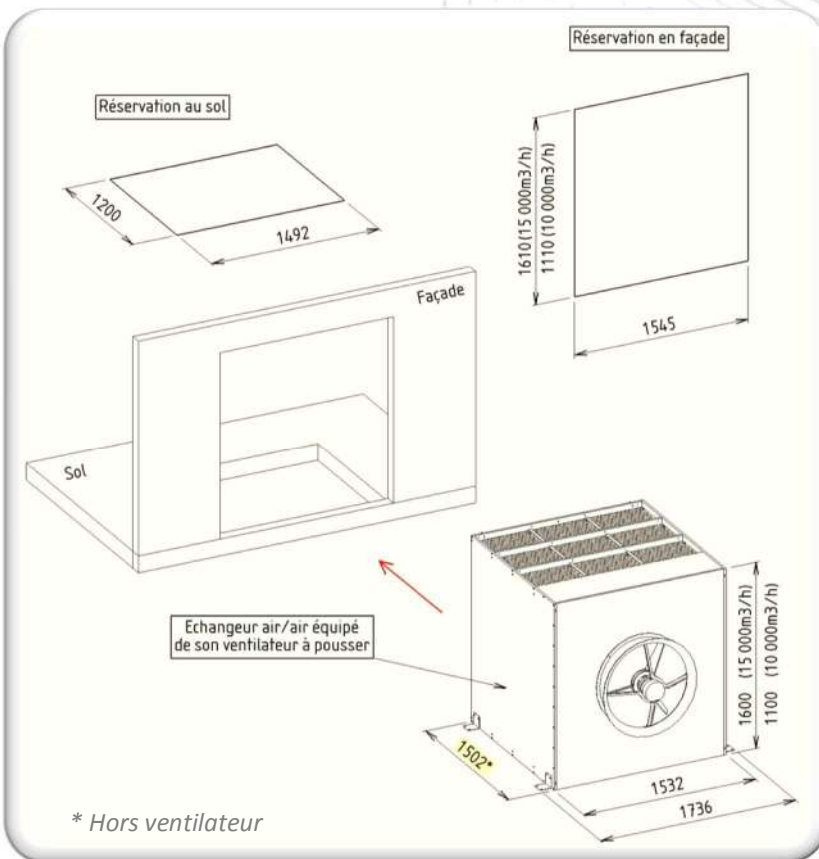
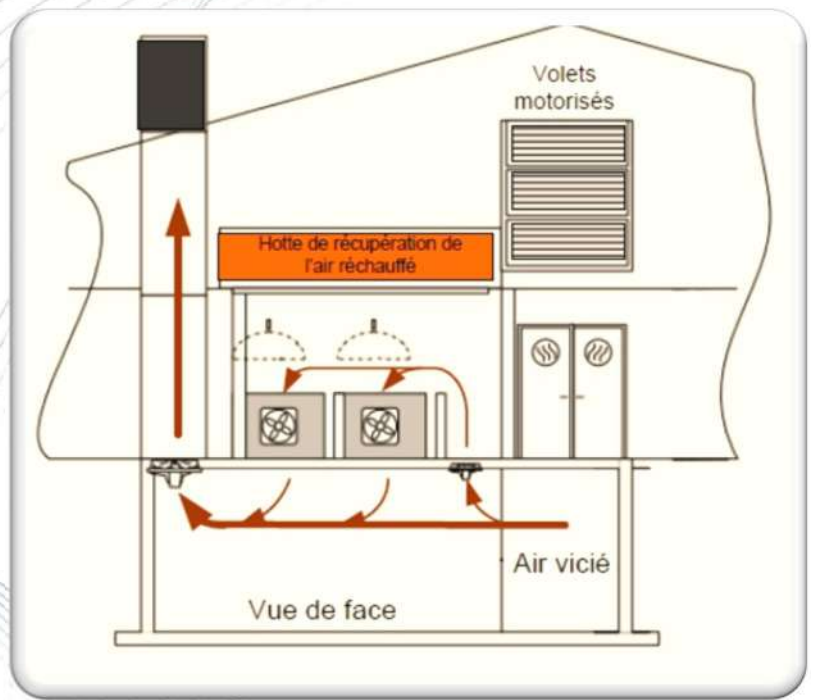
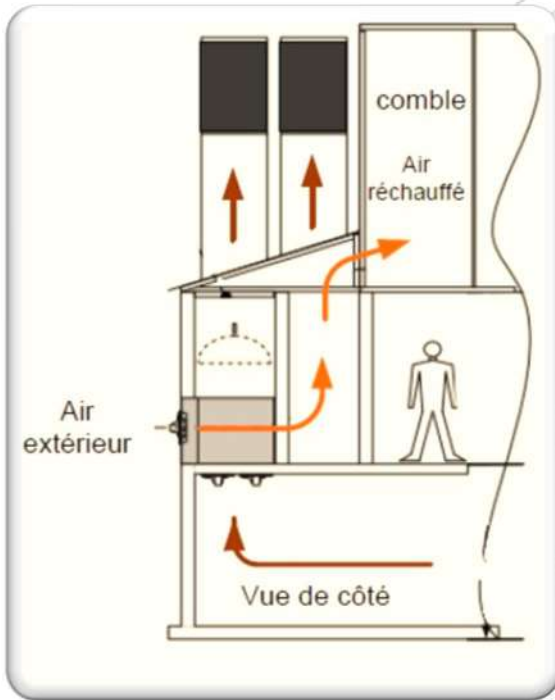

L'air vicié passe dans les tubes du haut vers le bas et l'air entrant passe autour des tubes. La sortie du châssis des 9 batteries de tubes 496x371mm permet un entretien et un lavage très efficace.

Tubes en polypropylène, diamètre 25mm, épaisseur 1mm.

Parois en polyéthylène et châssis équipé de renforts en inox sur la partie basse.

Echangeur 10 000 m³/h en mode recyclage – Surface d'échange 114 m² – environ 1000 places de post sevrage.

Echangeur 15 000 m³/h en mode recyclage – Surface d'échange 171 m² – Environ 1500 places de post sevrage.

Existe en 2 versions :

- Monté, prêt à poser.
- En kit, à assembler sur site.

DISTRIBUTEUR

